

CX-130 Comfort Montageanleitung

1. Grundsätzliche Funktionsweise

Die CX-130 Comfort Rollladenschaltuhr dient zur automatischen, zeitabhängigen und manuellen Ansteuerung von elektrischen Rollladenantrieben. Sie ist mit allen Standard Schalterprogrammen mit dem Rahmenausschnitt 50 mm x 50 mm (nach DIN 49075) kompatibel. Die CX-130 verfügt unter anderem über ein **integriertes Wochenprogramm (für jeden Tag unterschiedliche Schaltzeiten einstellbar), über ein integriertes Tagesprogramm (jeden Tag gleiche Schaltzeiten)** und eine Astro-Funktion.

2. Technische Daten

Kenngroße	Werte
Betriebsspannung:	230 V AC / 50 Hz
Schaltleistung:	250 VAC, 3 A, cos phi = 1
Temperaturbereich:	0° C bis +55° C
Gangreserve:	1 Stunde
Konformität:	CE

3. Elektrischer Anschluss

SICHERHEITSHINWEIS:

Anschlüsse am 230 V Netz dürfen ausschließlich durch qualifizierte und autorisierte Fachkräfte erfolgen. Außerdem sind unbedingt die Vorschriften der örtlichen Energieversorgungsunternehmen und VDE-Bestimmungen beim Anschluss einzuhalten. Bei der Installation sind diese Montage- und Betriebsanleitung sowie alle geltenden Normen zu berücksichtigen.

Achtung:

Pro Schaltuhr nur einen Antrieb anschließen oder Steuergerät CX-210 Solo verwenden.

Beim Betrieb der Anlagenkomponenten ist auf eine sachgerechte Anwendung der Produkte zu achten. Der elektrische Anschluss erfolgt gemäß nebenstehendem Anschlussplan.

4. Erstabnahme

Bei der Erstabnahme müssen Sie Datum und Uhrzeit einstellen. Die Veränderung der Werte erfolgt mit der AUF- bzw. AB-Taste, Bestätigung durch E. Durch den in der CX-130 Comfort hinterlegten Kalender wird die Sommer-/ Winterzeit automatisch umgeschaltet.

Tastenbeschreibung

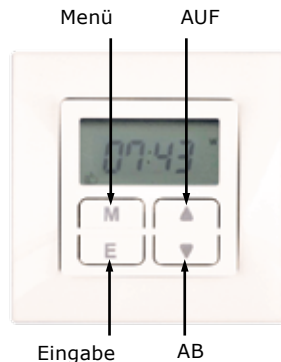

Anschlussplan

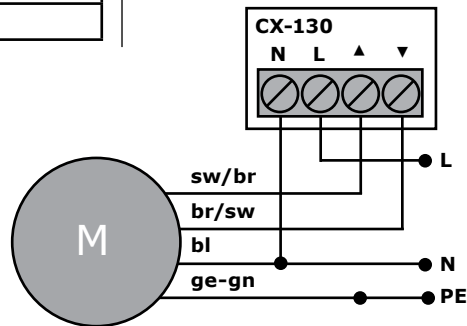

CX-130 Comfort Montageanleitung

5. Betriebsarten

Es stehen drei Betriebsarten zur Verfügung:

• Manueller Modus (man):

Nur manuelle Bedienung Automatikbefehle nicht aktiv.

• Automatikfunktion (auto):

Die Funkschaltuhr sendet einen AUF-Befehl, bzw. AB-Befehl zu den eingestellten Uhrzeiten.

• Zufallsfunktion (Uhrzeitsymbol+/-):

Funktion wie im Automatikmodus. Die eingestellten Zeiten werden jedoch um +/- 15 Minuten zufällig variiert.

• Astrofunktion (Astro)

Abfahrten werden entsprechend der Sonnenuntergangszeit am eingestellten Standort täglich neu berechnet.

• Wochenfunktion (Mo 1. . . 7)

Die Funkschaltuhr sendet einen AUF-Befehl, bzw. AB-Befehl zu den eingestellten Uhrzeiten. Jeder Wochentag ist individuell einstellbar.

Legende







Vorgang	Symbole
MENÜ EINGABE	M E
AUF AB	▲ ▼
Blinkt	(())

Städtekoordinaten

Stadt	Breite (N)	Länge (E)
Berlin	52,5	13,4
Hamburg	53,6	10,0
Köln	50,9	7,0
Stuttgart	48,8	9,2
München	48,1	11,6
Wien	48,2	16,4
Bern	46,9	7,4

























CX-130 Comfort Montageanleitung

6. Moduswechsel CX-130 Comfort

	Aktion	Auswirkung	Anmerkung
		Durch Drücken der Mode-Taste erfolgt ein Wechsel von Modus 1 nach Modus 2, nach Modus 3, nach Modus 4, Modus 5 und wieder zurück nach Modus 1, usw.	
1		AUTO	MODE-Taste drücken um in den Automatik-Modus (AUTO) zu wechseln.
2		AUTO VAR	MODE-Taste kurz drücken um in den Zufalls-Modus (AUTO VAR) zu wechseln.
3		AUTO ASTRO	MODE-Taste kurz drücken um in den Astro-Modus (Astro) zu wechseln.
4		MAN	MODE-Taste kurz drücken um in den manuellen Modus (MAN) zu wechseln.
5	Weiteres Drücken der MODE-Taste wechselt wieder zurück in den Automatik-Modus, usw.		
6	Wechsel von Programmier und Betriebsmodus		
7	 > 6 Sek.	((50,9)) N	MODE-Taste solange gedrückt halten bis in der Anzeige der Breitengrad (N) erscheint. (Ca. 6 Sek.)
8	 > 3 Sek.	Mo - So ((7:00))	MODE-Taste solange gedrückt halten bis in der Anzeige die Auffahrzeit erscheint. (Ca. 3 Sek.)

CX-130 Comfort Montageanleitung

7. Programmierung der Grundeinstellung CX-130 Comfort

	Aktion	Auswirkung	Anmerkung
1		Datum und Uhrzeit einstellen.	
2	 > 6 sec.	((50,9)) N	MODE-Taste solange gedrückt halten bis in der Anzeige der Breitengrad (N) erscheint. (Ca. 6 Sek.)
3	 bzw. 	((48,8)) N	Durch drücken der AUF- bzw. AB-Taste den gewünschten Breitengrad einstellen, (ca. 50 für Mitteldeutschland s. Tab.).
4		((10)) E	Durch drücken der Eingabe-Taste wird der Breitengrad bestätigt. Die Schaltuhr wechselt zum Längengrad.
5	 bzw. 	((9,2)) E	Durch drücken der AUF- bzw. AB-Taste den gewünschten Längengrad einstellen, (ca. 10 für Mitteldeutschland s. Tab.).
6		((1:00)) h	Durch drücken der Eingabe-Taste wird der Längengrad bestätigt. Die Schaltuhr wechselt zur Zeitzone.
7	 bzw. 	((0:00)) h	Durch drücken der AUF- bzw. AB-Taste gewünschte Zeitzone einstellen.
8		((0)) m	Durch drücken der Eingabe-Taste wird die Zeitzone bestätigt. Die Schaltuhr wechselt zur Astroverschiebung.
9	 bzw. 	((50)) m	Durch drücken der AUF- bzw. AB-Taste die gewünschte Astroverschiebung einstellen. (+ / - 120 Min.)
10		((2010))	Durch drücken der Eingabe-Taste wird die Astroverschiebung bestätigt. Die Schaltuhr wechselt zur Jahreszahl.
11	 bzw. 	((2013))	Durch drücken der AUF- bzw. AB-Taste die gewünschte Jahreszahl einstellen.
12		Date ((30.06))	Durch drücken der Eingabe-Taste wird die Jahreszahl bestätigt. Die Schaltuhr wechselt zum Datum.
13	 bzw. 	Date ((12.08))	Durch drücken der AUF- bzw. AB-Taste das gewünschte Datum einstellen.
14		Time ((12:00))	Durch drücken der Eingabe-Taste wird das Datum bestätigt. Die Schaltuhr wechselt zur Uhrzeit.
15	 bzw. 	Time ((15:00))	Durch drücken der AUF- bzw. AB-Taste die gewünschte Uhrzeit einstellen.
16		((Mo - So)) ((1))	Durch drücken der Eingabe-Taste wird die Uhrzeit bestätigt. Die Schaltuhr wechselt zur Einstellung Wochen- oder Tagesprogramm.
17	 bzw. 	((Mo)) ((1..7))	Durch drücken der AUF- bzw. AB-Taste das gewünschte Programm einstellen.
18		15:00	Durch drücken der Eingabe-Taste wird das Programm bestätigt. Die Schaltuhr wechselt in den Betriebsmodus
19	Programmierung der Grundeinstellung abgeschlossen.		

CX-130 Comfort Montageanleitung

8. Memory-Funktion

Ist die Uhr auf Tagesprogramm konfiguriert und die Betriebsart **Automatik** oder **Zufall** gewählt, ist zusätzlich eine Memory-Funktion verfügbar. Um die aktuelle Uhrzeit als AUF-Zeit neu einzustellen, drücken Sie so lange die Auf-Taste (ca. 3 Sec.), bis in der Anzeige der Schriftzug „done“ erscheint. Mit dieser Aktion haben Sie die aktuelle Tageszeit als neue AUF-Zeit abgespeichert. Durch langes Drücken der Ab-Taste (ca. 3 Sec.) kann analog die aktuelle Zeit als AB-Zeit abgespeichert werden.

9. Gangreserve und Batteriewechsel

Die Steuerung verfügt bei Netzausfall über eine Gangreserve von 1 Stunde.



Kurt's-Tipp:

„Entscheiden Sie zunächst ob Sie das Tagesprogramm (jeden Tag gleiche Schaltzeiten) oder das Wochenprogramm (an jedem Wochentag unterschiedliche Schaltzeiten programmierbar) nutzen möchten und stellen Sie dies entsprechend ein, indem Sie die M-Taste 6 Sekunden drücken und die Einstellungen dann mittels der E-Taste entsprechend bestätigen.“

CX-130 Comfort Montageanleitung

10. Einstellung der AUF- und Abfahrzeiten im Tagesprogramm

	Aktion	Auswirkung	Anmerkung
1	M > 3 sec.	MO - SO ((7:00))	MODE-Taste solange gedrückt halten bis in der Anzeige die Auffahrzeit erscheint. (Ca. 3 Sek.)
2	▲ bzw. ▼	Mo - So ((8:00))	Durch drücken der AUF- bzw. AB-Taste die gewünschte tägliche Auffahrzeit einstellen.
3	E	MO - SO ((20:00))	Durch drücken der Eingabe-Taste wird die Auffahrzeit bestätigt. Die Schaltuhr wechselt zur Einstellung der Abfahrzeit.
4	▲ bzw. ▼	MO - SO ((21:00))	Durch drücken der AUF- bzw. AB-Taste die gewünschte tägliche Abfahrzeit einstellen.
5	E	12:00	Durch drücken der Eingabe-Taste wird die Abfahrzeit bestätigt. Die Schaltuhr wechselt in den Betriebsmodus.
6	Auf- und Abfahrzeit einstellen abgeschlossen.		

CX-130 Comfort Montageanleitung

11. Einstellung der Auf- und Abfahrzeiten im Wochenprogramm

	Aktion	Auswirkung	Anmerkung
1	 > 3 sec.	MO ((7:00))	MODE-Taste solange gedrückt halten bis in der Anzeige die Auffahrzeit und der Wochentag erscheint. (Ca. 3 Sek.)
2	 bzw. 	Mo ((8:00))	Durch drücken der AUF- bzw. AB-Taste die gewünschte Auffahrzeit für Montag einstellen.
3		MO ((20:00))	Durch drücken der Eingabe-Taste wird die Auffahrzeit bestätigt. Die Schaltuhr wechselt zur Einstellung der Abfahrzeit.
4	 bzw. 	MO ((21:00))	Durch drücken der AUF- bzw. AB-Taste die gewünschte Abfahrzeit für Montag einstellen.
5		DI ((7:00))	Durch drücken der Eingabe-Taste wird die Abfahrzeit bestätigt. Die Schaltuhr wechselt in die Auffahrzeit für Dienstag.
6	E: Für alle anderen Wochentage gleich verfahren.		

CX-130 Comfort Montageanleitung

12. Rücksetzen auf Werkeinstellungen

Durch 10 Sekunden langes Drücken der Eingabe-Taste (E) Setzen Sie alle Einstellungen in den Werksauslieferungszustand zurück.

13. Herstellererklärung

Alle acomax Produkte entsprechen den zutreffenden EG-Richtlinien. Die angewandten Richtlinien und Normen sind Maschinenrichtlinie, Niederspannungsrichtlinie und EU-Richtlinien über elektromagnetische Verträglichkeit.

Dr. Rolf W.-Seifart
- Geschäftsführer -

acomax GmbH
rollladenantriebe plus.
Fabrikstrasse 17
70794 Filderstadt